

Cub Cadet®

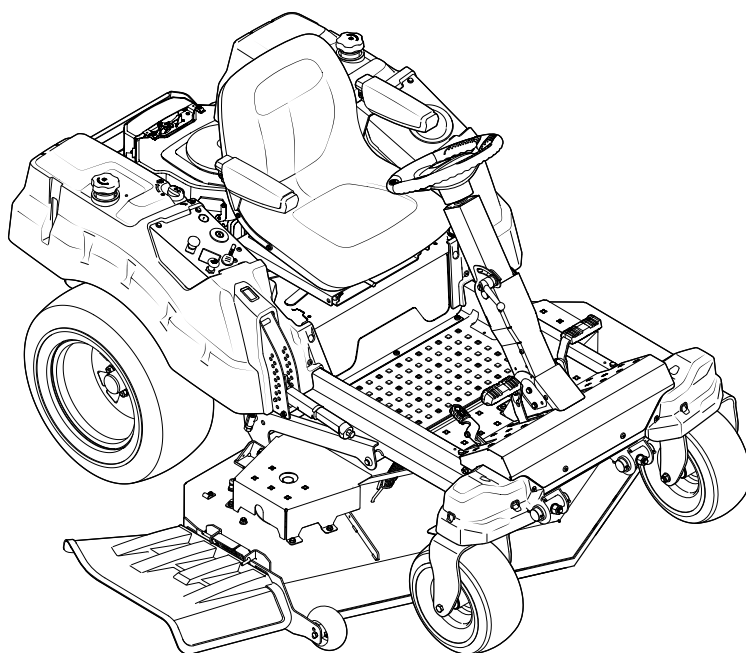

A15
FORM NO. 769-10224

MTD Products Aktiengesellschaft • Saarbrücken • Germany

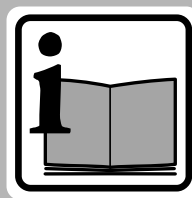
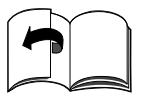

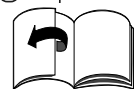
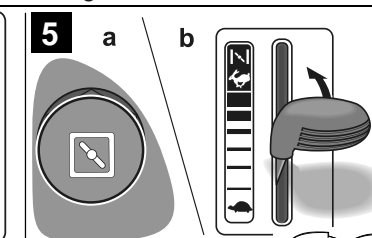
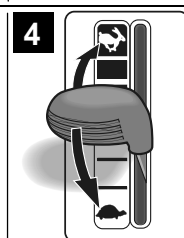
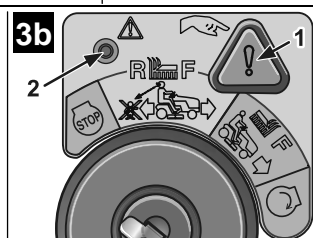
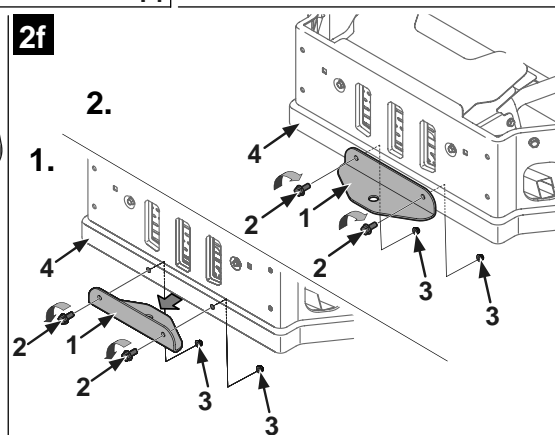
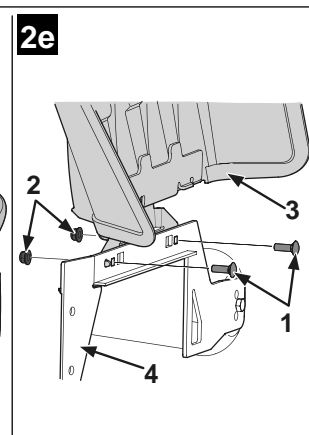
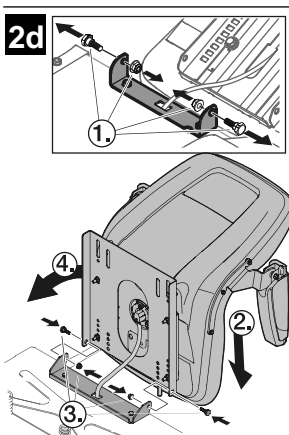
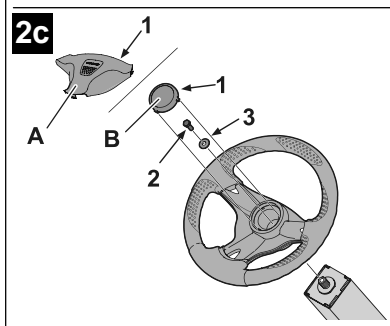
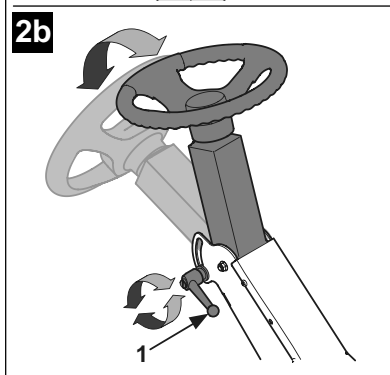
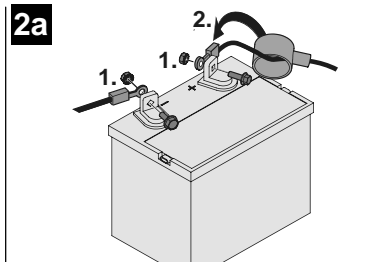
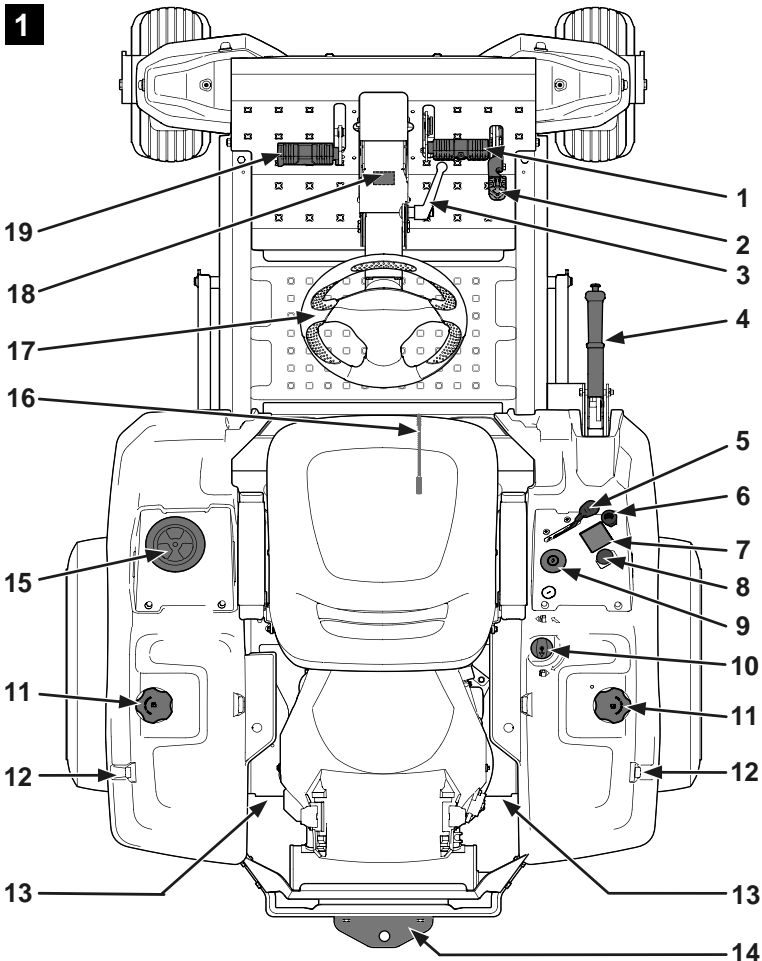

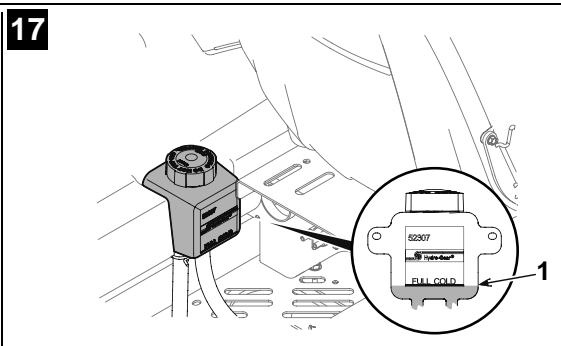
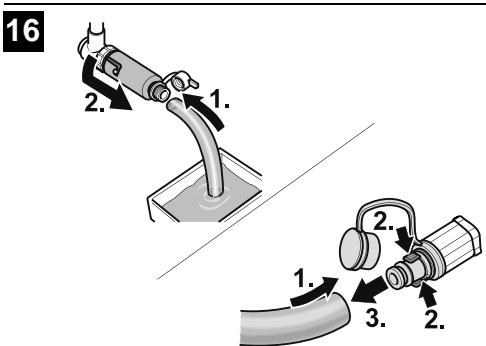
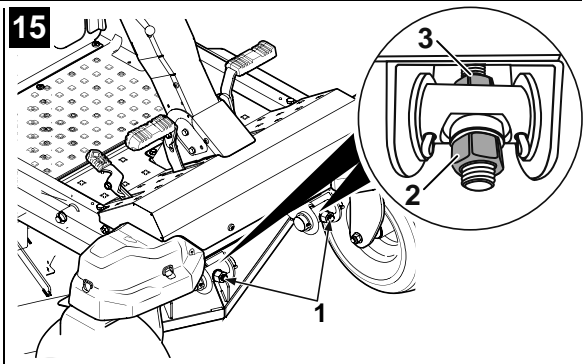
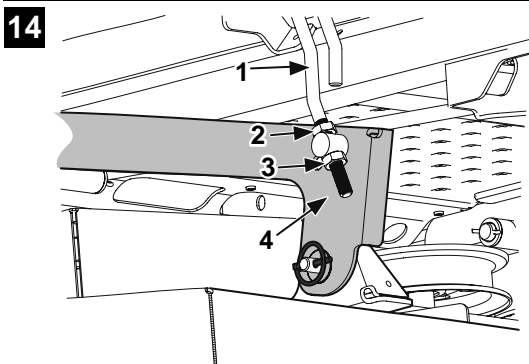
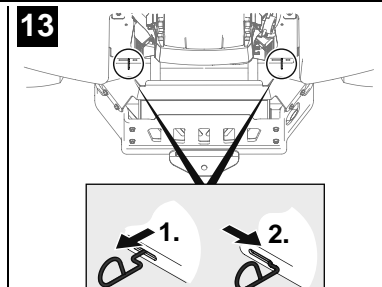
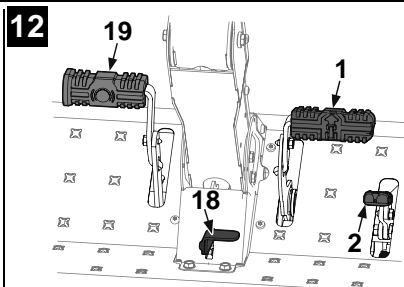
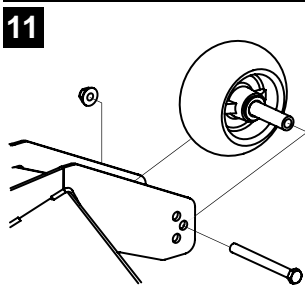
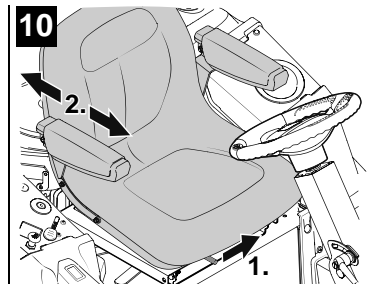
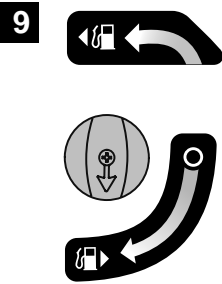
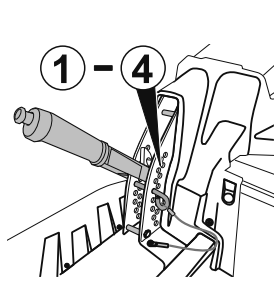
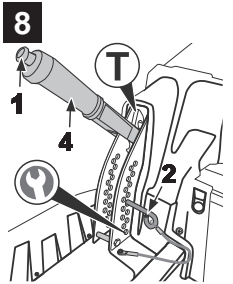
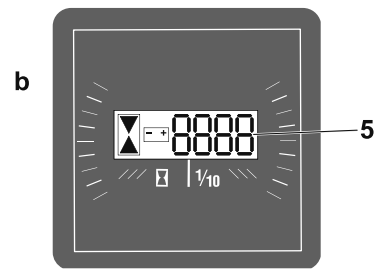
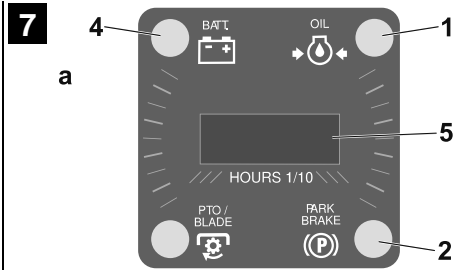
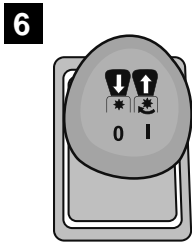

18

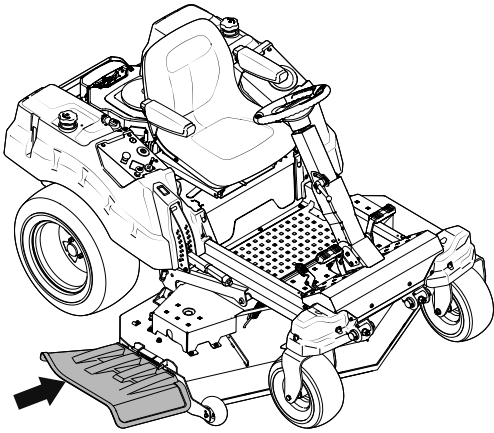

19

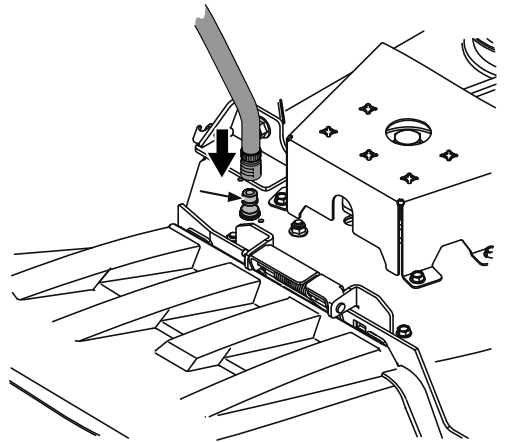

20

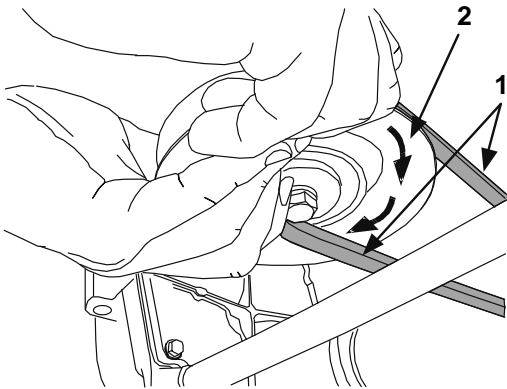

21

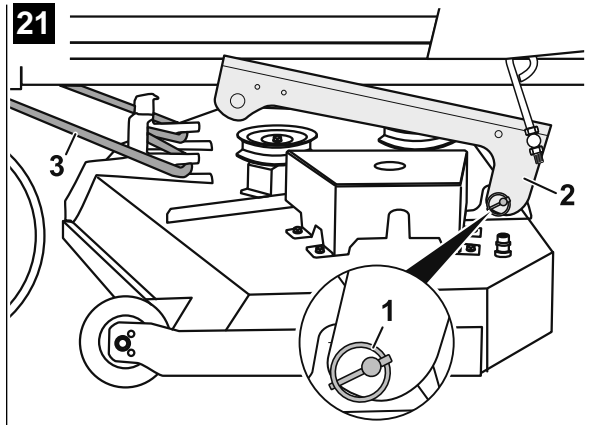

22

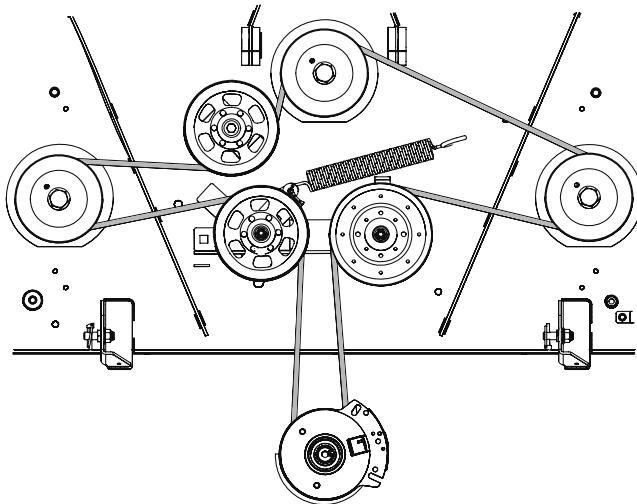

Sommaire

| | |
|--|----|
| Pour votre sécurité | 17 |
| Montage | 19 |
| Éléments de commande et d'affichage | 20 |
| Utilisation | 23 |
| Conseils pour entretenir le gazon | 26 |
| Transport | 26 |
| Nettoyage / Maintenance | 26 |
| Démontage / Montage ainsi la réglage de plateau de coupe | 28 |
| Remisage | 29 |
| Garantie | 29 |
| Informations sur le moteur | 29 |
| Dérangements et remèdes | 29 |

Indications sur la plaquette signalétique

Ces indications sont très importantes car elles permettront ultérieurement d'identifier et de commander des pièces de rechange ; le service après-vente en a également besoin. Vous trouverez la plaque signalétique sous le siège du conducteur. Reportez dans l'encadré ci-dessous toutes les indications figurant sur la plaquette signalétique de votre appareil.

Vous les retrouverez, accompagnées d'indications avancées sur l'appareil, dans la déclaration de conformité CE à part qui fait partie intégrante de la présente notice d'instructions.

Illustrations

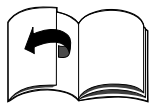

Dépliez les volets illustrés situés en début de notice.

Les figures illustratives peuvent, sur certains points de détail, différer de l'appareil que vous venez d'acheter.

Pour votre sécurité

Utilisation correcte de l'appareil

Cet appareil est destiné à servir

- de tondeuse à gazon autoportée pour tondre les surfaces gazonnées du jardin de la maison ou d'un jardin d'agrément,
- avec des accessoires expressément homologués pour cet appareil,
- conformément aux descriptions et consignes de sécurité énoncées dans la présente notice.

Toute autre utilisation sera réputée non conforme. Toute utilisation non conforme à l'usage prévu entraîne la perte du bénéfice de la garantie, et le fabricant décline pour sa part toute responsabilité.

L'utilisateur répond de tous les dommages et dégâts subis par des tiers et les biens dont ils sont propriétaires.

Toute modification volontaire de la machine exclut toute responsabilité du fabricant envers les dommages qui pourraient en résulter.

Cet appareil n'est pas homologué pour circuler sur la voie publique ni pour transporter des passagers.

Consignes de sécurité générales

Avant d'utiliser l'appareil pour la première fois, veuillez lire cette notice attentivement et de bout en bout et respecter toutes les consignes qu'elle contient.

Informez toutes les personnes devant s'en servir sur son utilisation correcte.

N'exploitez l'appareil que dans l'état technique prescrit par le fabricant, qui est aussi celui dans lequel l'appareil a été livré. Rangez soigneusement cette notice et tenez-la disponible lors de chaque utilisation de l'appareil. Si l'appareil doit un jour changer de propriétaire, remettez-lui la notice d'instructions.

Les pièces de rechange et les accessoires doivent se conformer aux exigences définies par le fabricant.

Pour ces raisons, n'utilisez que des pièces de rechange d'origine ou des pièces de rechange et accessoires homologués par le fabricant.

Confiez les réparations uniquement à un atelier spécialisé.

Avant de travailler avec l'appareil

Les personnes utilisant l'appareil ne doivent pas être sous l'empire d'alcool, de la drogue ou de médicaments.

Cet appareil n'est pas destiné à l'usage par des personnes (enfants compris) présentant des aptitudes physiques, sensorielles ou intellectuelles restreintes, ou qui manquent de l'expérience et / ou des connaissances requises, sauf si elles sont surveillées par une personne chargée de leur sécurité, ou si elles ont reçu des instructions sur la façon d'utiliser l'appareil.

Il faudrait surveiller les enfants pour être sûr qu'ils ne jouent pas avec l'appareil.

Il est interdit aux personnes de moins de 16 ans d'utiliser cet appareil ou d'effectuer tous travaux dessus, dont par exemple de maintenance, nettoyage, réglage. Des dispositions en vigueur localement peuvent fixer un âge minimum différent.

Avant de commencer le travail, familiarisez-vous avec tous les organes de l'appareil et leurs fonctions.

Ne stockez du carburant que dans des récipients homologués à cet effet et jamais à proximité de sources de chaleur (par ex. chaudières, fours, ou chauffe-eau accumulateurs).

Remplacez le pot d'échappement, le réservoir et son bouchon s'ils sont endommagés.

Accouplez les remorques ou appareils rapportés en respectant les prescriptions. Ces derniers, la remorque ou les poids de ballast ainsi que les bacs de ramassage pleins influencent la conduite de l'appareil, en particulier sa maniabilité, sa puissance de freinage et sa propulsion au renversement.

Pendant les travaux avec l'appareil

Lorsque vous vous servez de l'appareil ou le manipulez, portez des vêtements de travail appropriés tels que des chaussures de sécurité, des pantalons longs, des vêtements moulants, des lunettes de protection et un casque anti-bruit. N'exploitez l'appareil que dans un état technique impeccable. N'utilisez jamais cet appareil sans son plateau de coupe monté. Ne modifiez jamais les réglages moteur réalisés en usine. Ne faites jamais le plein moteur en train de tourner ou encore très chaud. Ne faites le plein de l'appareil qu'en plein air. Évitez toute flamme nue, de générer des étincelles et ne fumez pas. De la zone de travail, éloignez systématiquement les personnes (les enfants en particulier) et les animaux.

Examinez le terrain sur lequel doit passer le tracteur et retirez tous les objets susceptibles d'être happés puis catapultés. Vous éviterez ainsi de blesser des personnes ou d'endommager l'appareil.

Il est interdit de tondre avec l'appareil des surfaces dont la pente dépasse 20%. Rappelez-vous que la tonte des surfaces en pente peut être dangereuse; l'appareil peut se renverser ou glisser.

Ne montez et ne descendez jamais une pente dans le sens de celle-ci, mais toujours transversalement à celle-ci.

Pendant les travaux en pente, démarrez et freinez toujours en douceur, laissez le moteur embrayé dans les descentes et roulez lentement.

Sur les pentes supérieures à 9%, n'utilisez jamais d'appareils rapportés lourds comme par exemple un système de ramassage d'herbe, une remorque ou des rouleaux à gazon.

Ne tondez aucune surface gazonnée où les tiges mesurent plus de 25 cm.

Ne travaillez que de jour ou avec un éclairage artificiel suffisant.

Ce tracteur n'est pas homologué pour transporter des personnes. Ne prenez aucun passager.

Avant tous travaux sur l'appareil

Protégez-vous contre le risque de blessures. Avant d'effectuer tous travaux sur ce véhicule

- Arrêtez le moteur.
- Retirez la clé de contact.
- Serrez le frein de stationnement.
- Attendez que toutes les pièces mobiles se soient entièrement immobilisées et que le moteur ait refroidi.
- Débranchez la cosse de la bougie du moteur pour empêcher tout démarrage intempestif de ce dernier.

Après le travail avec l'appareil

Ne descendez de l'appareil qu'après avoir éteint le moteur, serré le frein à main et retiré la clé de contact.

Dispositifs de sécurité

Les dispositifs de sécurité sont destinés à votre protection et doivent toujours se trouver en parfait état de fonctionnement. Ne modifiez jamais les dispositifs de protection et ne tentez jamais de les ponter. Ces dispositifs de sécurité sont les suivants :

Clapet d'éjection

Fig. 18

Le clapet d'éjection vous protège des blessures que pourraient causer le plateau de coupe ou des objets durs catapultés. L'emploi de l'appareil sans clapet d'éjection est proscrit.

Système de coupure de sécurité

Ce système de sécurité ne permet le démarrage du moteur que dans les conditions suivantes :

- Une fois que le conducteur a pris place sur le siège.
- Qu'il a enfoncé complètement la pédale de frein ou qu'il a amené le frein de stationnement sur la position de parking.
- Le commutateur de prise de force PTO se trouve sur la position « Arrêt / Off »,

Le système de coupure de sécurité éteint le moteur dès que le conducteur quitte son siège sans avoir préalablement serré le frein de stationnement.

Le système de coupure de sécurité éteint le plateau de coupe dès que le conducteur quitte son siège sans avoir préalablement serré le frein de stationnement.

Sur les appareils non équipés de la fonction OCR ou si cette dernière a été désactivée, le système de coupure de sécurité empêche l'appareil de rouler en marche arrière lorsque le plateau de coupe fonctionne (désactivation automatique du plateau de coupe).

Remarque sur le commutateur PTO

En cas de désactivation automatique commandée par le système de coupure de sécurité (parex. si vous avez tenté de partir en arrière avec le plateau de coupe enclenché), il faudra d'abord ramener l'interrupteur en position éteinte puis le réenclencher pour supprimer le verrouillage de l'embrayage.

Symboles sur l'appareil

L'appareil comporte différents symboles sous forme d'autocollants. Ces symboles ont les significations suivantes :



Attention !
Veuillez lire la notice d'instructions avant l'utilisation !

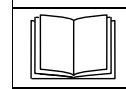

Éloignez les tiers de la zone dangereuse !

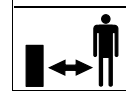

Risque de blessure par les lames ou pièces en rotation. N'approchez ni les mains ni les pieds des orifices lorsque la machine fonctionne.





Risque de blessure par les lames ou pièces en rotation.



Avant de travailler sur les outils de coupe, débranchez la cosse de la bougie !

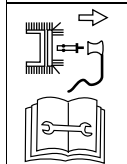

Éloignez les mains et les pieds des outils de coupe !



Avant de régler ou nettoyer l'appareil, ou avant de le vérifier, arrêtez son moteur et débranchez la cosse de la bougie.

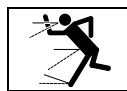

Risque de blessure par éjection de l'herbe ou de corps solides.



De la zone de travail, éloignez toutes les personnes (enfants compris) et les animaux.



La tonte de surfaces en pente peut être dangereuse.



Ne montez et ne descendez jamais une pente dans le sens de celle-ci, mais toujours transversalement à celle-ci.



N'exploitez l'appareil équipé du système optionnel de ramassage d'herbe qu'après avoir monté le contrepoids d'équilibrage à l'avant.



Attention !
Risque d'explosion.



Acide de batterie /
Risque de brûlures chimiques.



Avertissement :
surface très chaude !

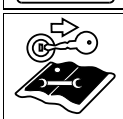

Avant d'effectuer tout travail sur l'appareil, débranchez la clé de contact et respectez les consignes publiées dans cette notice.



Au moment de monter et descendre de l'appareil, ne vous servez jamais du plateau de coupe comme marchepied !

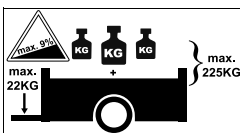

En mode Remorquage, il ne faut pas dépasser les valeurs maximales suivantes :

Déclivité max.9%
Charge en appui max. sur l'attelage de remorque 22 kg
Charge max. remorquée (remorque et son chargement)..... 225 kg

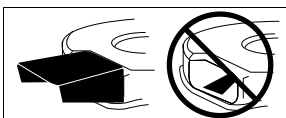

L'appareil ne pourra être exploité qu'avec le clapet d'éjection monté ou la pièce obturatrice pour le paillage.

Veillez à ce que ces symboles, sur l'appareil, soient toujours en parfait état de lisibilité.

Symboles utilisés dans la notice

La présente notice fait appel aux symboles suivants :



Danger
Ce symbole et cette mention vous préviennent des risques inhérents à l'activité décrite dans le paragraphe concerné, et qui constituent une menace pour des personnes.



Attention
Ce symbole désigne des risques liés aux activités décrites et qui peuvent entraîner un endommagement de l'appareil.



Remarque
Ce symbole et cette mention attirent votre attention sur des informations et conseils d'utilisation importants.

Indications de position

Lorsque nous indiquons une position sur l'appareil (par ex. à droite, à gauche), nous l'entendons toujours vue depuis le guidon, dans le sens de progression de la tonte.

Consigne pour la mise au rebut

Mettez au rebut les restes d'emballage, les appareils usagés etc. en respectant la réglementation locale.

Montage



Remarque
Pour pouvoir déplacer le tracteur à la main, il faut amener le levier de déverrouillage du réducteur sur la position correspondante. Voir à ce sujet la section « Éléments de commande et d'affichage – Levier de déverrouillage du réducteur ».

Mettre la batterie en service



Danger
Risque d'intoxication et de blessures avec l'acide de batterie
Portez des lunettes enveloppantes et des gants de protection. Évitez que la peau entre en contact avec l'acide de batterie. Si des projections d'acide de batterie ont atteint le visage ou les yeux, rincez immédiatement avec de l'eau froide puis rendez-vous chez un médecin. Si par inadvertance vous avez avalé de l'acide de batterie, buvez beaucoup d'eau et rendez-vous immédiatement chez un médecin. Rangez les batteries hors de portée des enfants.

Ne renversez jamais les batteries car l'acide risque de s'en écouler. Rapportez l'acide de batterie restant à votre revendeur ou à une entreprise de dépollution.

⚠ Attention

Risque d'incendie, d'explosion et de corrosion avec l'acide de batterie et les gaz dégagés par l'acide de batterie

Nettoyez immédiatement les pièces de l'appareil qui a reçu des projections d'acide de batterie, car cet acide est très corrosif. L'acide de batterie a des effets corrosifs. Interdiction de fumer. Éloignez les objets en combustion ou très chauds. Ne rechargez les batteries que dans des locaux bien ventilés et secs.

Risque de court-circuit possible en cas de travaux sur la batterie. Ne posez aucun outil ni objet métallique sur la batterie.

i Remarque

La batterie se trouve sous le siège du conducteur.

Fig. 2a

La batterie a reçu un plein d'acide et a été scellée en usine. Mais même une batterie « sans entretien » a besoin d'entretien pour atteindre une certaine durée de vie.

- Maintenez la batterie dans un état propre.
- Évitez de renverser la batterie. L'électrolyte peut couler d'une batterie même scellée si elle se trouve en position renversée.
- Avant la première mise en service, chargez la batterie 1 à 2 heures avec un chargeur (courant de recharge maxi : 12 volts / 6 ampères). Après la recharge, commencez par débrancher, de la prise de courant, la fiche mâle du chargeur, puis débranchez les pinces de la batterie (voir également la notice d'instructions du chargeur).

⚠ Attention

Respectez la chronologie de montage lorsque vous débranchez puis rebranchez les cosses des / sur les bornes de la batterie.

Au montage :

- Raccordez d'abord le câble rouge (pôle plus +), puis le câble noir (pôle moins -) aux bornes correspondantes.

Au démontage :

- Détachez d'abord le câble noir (pôle moins -), puis le câble rouge (pôle plus +) aux bornes correspondantes.

Monter la colonne de direction

Fig. 2b

- Desserrez le levier de bridage (1) dans le sens antihoraire.
- Basculez la colonne de direction jusque sur la position requise.
- Serrez le levier de bridage (1) à fond dans le sens horaire pour bloquer la colonne de direction sur sa nouvelle position.

Montage du volant

Fig. 2c

- Sur le volant, retirez la coiffe (1, selon le modèle). Retirez la vis (2) et la rondelle intercalaire (3).
- Après avoir amené les roues bien droites, posez le volant sur l'arbre de direction.
- Posez la rondelle intercalaire (3), avec son bombement tourné vers le haut, puis sécurisez le volant à l'aide de la vis (2).
- Mettez le capuchon (1, selon le modèle) en place.

Montage du siège

Fig. 2d

i Remarque



Lors du montage du siège, veillez à ne pas endommager le capteur du siège !

Rentrez la longueur excédentaire de câble en la poussant dans l'orifice du support de siège.

Monter le clapet d'éjection sur le plateau de coupe

Fig. 2e

- Retirez les vis (1) et les écrous (2) situés sur l'orifice d'éjection (4) du plateau de coupe.
- Montez le clapet d'éjection (3) contre l'orifice d'éjection (4) à l'aide des vis (1) et des écrous (2).

Monter le crochet de remorquage (optionnel)

Fig. 2f

- Retirez le crochet de remorquage (1) avec les vis (2) et les écrous (3) situés contre la paroi arrière (4) de l'appareil.
- Tournez le crochet de remorquage (1) à 180° à l'horizontale puis remontez-le contre la paroi arrière (4) de l'appareil à l'aide des vis (2) et des écrous (3).

Eléments de commande et d'affichage

⚠ Attention. Risque d'endommager l'appareil.

Voici la description des fonctions remplies par les éléments de commande et d'affichage. N'exécutez encore aucune de ces fonctions !



Fig. 1

- 1 Pédale de marche avant
- 2 Pédale de marche arrière
- 3 Levier de bridage de la colonne de direction
- 4 Manette de réglage de la hauteur de coupe
- 5 Manette des gaz / Starter *
- 6 Starter *
- 7 Affichage combiné *
- 8 Commutateur PTO
- 9 Serrure d'allumage *
- 10 Robinet d'essence
- 11 Réservoir d'essence
- 12 Indicateur de contenu du réservoir *
- 13 Levier de déverrouillage de la boîte de vitesses

- 14 Crochet de remorquage *
- 15 Réceptacle porte-boisson
- 16 Levier de réglage du siège *
- 17 Volant
- 18 Pédale du frein de stationnement/Tempomat
- 19 Pédale de frein
(* selon le modèle)



Pédale de marche avant (1)

Fig. 12

-  La pédale régule la vitesse
-  de roulage en marche avant.

Pédale de marche arrière (2)

Fig. 12

-  La pédale régule la vitesse
-  de roulage en marche arrière.

Remarque concernant la pédale de marche avant / pédale de marche arrière

Pour stopper (vous arrêter) et lors d'un changement de vitesse, relâchez la pédale correspondante.

Levier de bridage de la colonne de direction (3)

Fig. 1

Il sert à bloquer la colonne de direction réglable sur une position.

Manette de réglage de la hauteur de coupe (4)

Fig. 8

Le levier de réglage de la hauteur de coupe sert à régler la hauteur du plateau de coupe.

Position de transport : Levier sur la position « T » la plus haute et encranté dans cette position.

Position de démontage / montage du plateau de coupe : Goujon (2) encranté dans la position la plus basse «  » et levier de réglage de la hauteur de coupe, situé au dessus, encranté sur le goujon.

Position de tonte : Introduisez le goujon (2) dans les trous comportant les mentions « 1 » à « 4 » ; le levier de réglage de la hauteur de coupe, situé au dessus, est encranté sur le goujon.

Remarques

– Après l'introduction du goujon, il faut le tourner vers le bas afin qu'il ne puisse pas sortir tout seul du trou dans lequel il a été enfoncé.

Sur les positions « Tonte » et « Démontage / Montage », le goujon doit toujours se trouver en dessous du levier de réglage de la hauteur de coupe, et ce levier doit être encranté correctement sur le goujon.

– Pour tondre, il ne faut utiliser ni la position « Transport » ni la position « Démontage / Montage » car cela risque d'endommager la courroie trapézoïdale du plateau de coupe.

- Appuyez sur le bouton (1) situé sur le levier de réglage de la hauteur de coupe, amenez le levier complètement en haut jusqu'à ce qu'il encrante sur la position de transport « T ».

- Pour sélectionner la hauteur de coupe, introduisez le goujon (2) dans un trou sur la plaque de crantage.

Remarque

Chaque trou modifie le réglage en hauteur du plateau de coupe d'environ 6,4 mm.

La plus petite hauteur de coupe est d'environ 3,2 cm et la plus grande d'environ 10 cm.

- Appuyez sur le bouton (1) situé sur le levier de réglage de la hauteur de coupe puis abaissez le levier jusque sur la position voulue. Relâchez le bouton (1) sur le goujon (2) pour le faire encranter.

Manette des gaz (5)

Fig. 4

Réglage en continu de la vitesse du moteur.

Moteur tournant à grande

vitesse = .

Moteur tournant à basse

vitesse = .

Starter (6/5, selon le modèle)

Fig. 5

Pour faire démarrer le moteur froid, tirez le starter (fig. 5a), ou amenez la manette des gaz sur la position  (fig. 5b).

Affichage combiné (7) (option)

Fig. 7

Selon le modèle, l'affichage combiné peut se composer des éléments suivants :

Pression de l'huile (1) :

Si le voyant s'allume pendant la marche du moteur, éteignez immédiatement le moteur et vérifiez le niveau d'huile. Rendez-vous le cas échéant dans un atelier.

Frein (2) :

Le voyant s'allume lorsque, au démarrage du moteur, vous n'appuyez pas sur la pédale de frein, ou si le frein de stationnement n'est pas verrouillé.

Plateau de coupe (3) :

Le voyant s'allume lorsque, au démarrage du moteur, le plateau de coupe (PTO) n'est pas débrayé.

Voyant de recharge de la batterie (4) : si ce voyant s'allume pendant la marche du moteur, ceci signifie que la batterie n'est pas suffisamment rechargée. Rendez-vous le cas échéant dans un atelier.

Compteur d'heures de marche (5) :

Il indique, sur l'écran, le nombre d'heures de service, exprimées en heures et en dixièmes d'heure.

Ampèremètre (6) :

Cet appareil affiche l'ampérage débité par la dynamo à la batterie.

Fonctions en options (selon le modèle)

Fig. 7a : Type 1

Fig. 7b : Type 2

Compteur d'heures de marche (type 1, type 2) :

Lorsque vous activez le circuit d'allumage, la tension de la batterie s'affiche brièvement ; ensuite s'affiche le nombre d'heures de service.

Le nombre d'heures de service augmente en permanence à partir du moment où la clé de contact se trouve sur « Stop » ou si vous l'avez retirée.

l'indicateur de changement d'huile (type 1):

Toutes les 50 heures de service (selon la version), une mention de changement d'huile « CHG / OIL » s'affiche pendant 5 minutes. Elle se réaffiche au cours des 2 heures de service suivantes. Intervalles de changement d'huile : voir le manuel du moteur.

Indicateur de maintenance (type 2) :

L'indicateur de maintenance rappelle à l'utilisateur les intervalles de changement d'huile moteur, de filtre à air, et émet des avertissements pour le niveau d'huile et la tension de batterie.

Changement d'huile :



Toutes les 50 heures de service (intervalle de changement d'huile), les lettres CHG - OIL - SOON - TIME s'allument successivement pendant 7 minutes.

Changez immédiatement l'huile moteur ; voir la notice d'instructions du moteur.

Niveau d'huile :

Si les lettres LO - OIL - TIME s'affichent successivement, c'est que le niveau d'huile est trop bas. Éteignez immédiatement le moteur et contrôlez son niveau d'huile ; voir la notice d'instructions du moteur.

Rajoutez de l'huile suivant besoin.

Tension de la batterie :



Lorsque vous tournez la clé jusqu'à la position , la tension de la batterie s'affiche brièvement, puis le nombre total d'heures de service s'affiche.

Si les lettres LO - BATT - TIME s'affichent successivement, c'est que la tension de la batterie est trop basse (< 11,5 volts). Rechargez la batterie le plus rapidement possible, comme indiqué à la rubrique « Maintenance » dans ce manuel d'utilisation. Selon les circonstances, faites contrôler par un atelier spécialisé si le circuit de recharge est endommagé.

Maintenance du filtre à air :



Toutes les 25 heures de service (intervalle de change-

ment de filtre à air), les lettres FILN - AIR - FILT - TIME s'allument successivement pendant 7 minutes.

Effectuez immédiatement la maintenance du filtre à air ; voir la notice d'instructions du moteur.

Remarques :

- TIME signifie : Le nombre total d'heures de service s'affiche (voir ci-dessus).
- Si le changement d'huile et la maintenance du filtre arrivent à échéance en même temps, l'indicateur de changement d'huile s'allume le premier, suivi de l'indicateur de filtre à air.

Commutateur PTO (8)

Fig. 6

L'interrupteur PTO sert à activer et désactiver le plateau de coupe par le biais d'un embrayage mécanique.

Pour embrayer = tirez le commutateur.

Coupure = repoussez l'interrupteur.

Remarque

En cas de désactivation automatique commandée par le système de coupure de sécurité (parex. si vous avez tenté de partir en arrière avec le plateau de coupe enclenché), il faudra d'abord ramener l'interrupteur en position éteinte puis le réenclencher pour supprimer le verrouillage de l'embrayage.

Serrure d'allumage (9, selon le modèle)

Serrure d'allumage

Fig. 3a

Démarrage :

tournez la clé à droite  jusqu'à ce que le moteur tourne, puis relâchez-la.

La clé se trouve sur .

Arrêt :



tournez la clé à gauche pour la ramener sur .

Serrure d'allumage avec fonction OCR

Fig. 3b

Cette serrure d'allumage est équipée d'une fonction OCR (l'utilisateur peut tondre de façon contrôlée en marche arrière).

Démarrage :

tournez la clé à droite  jusqu'à ce que le moteur tourne, puis relâchez-la. La clé se trouve sur  F (position normale) et permet de tondre en marche avant.

Position OCR :

Tournez la clé vers la gauche pour l'amener de la position normale vers la position de tonte en marche arrière  et appuyez sur l'interrupteur (1).

Le voyant de contrôle (2) s'allume pour indiquer à l'utilisateur que l'appareil permet de tondre dorénavant en marche avant et en marche arrière.

Arrêt :

tournez la clé à gauche pour la ramener sur .

Remarque

N'utilisez la fonction OCR que si c'est impérativement nécessaire et travaillez sinon toujours avec la clé sur la position normale. La fonction OCR se désactive automatiquement dès que vous ramenez la clé sur la position normale ou que vous éteignez le moteur (position d'arrêt ou coupure du moteur par le système de sécurité).

Robinet d'essence (10)

Fig. 9

Il sert à ouvrir le robinet d'arrivée du carburant depuis le réservoir gauche ou droit, et à couper l'alimentation complète en carburant.

 = L'alimentation en carburant depuis les deux réservoirs est coupée.

 = L'alimentation en carburant depuis le réservoir droit est ouverte.

 = L'alimentation en carburant depuis le réservoir gauche est ouverte.

Réservoir d'essence (11)

Fig. 1

L'appareil comporte un réservoir de carburant de chaque côté.

Indicateur de contenu du réservoir (12)

Fig. 1

Le regard sur le réservoir de carburant permet de contrôler son niveau de remplissage.

Déverrouillage du réducteur (13)

Fig. 13



Il permet de pousser l'appareil moteur éteint.

Tirez les deux leviers (à proximité de chaque roue arrière) pour les sortir puis poussez-les à droite.



Pour rouler, poussez le levier vers la gauche puis enfoncez-le.

Crochet de remorquage (14)

Fig. 1

Il sert à accrocher des accessoires, par exemple un rouleau à gazon, une remorque de transport, etc.

Réceptacle porte-boisson (15)

Fig. 1

Siège réglable (16, option)

Fig. 10

Poussez le levier sur le côté et réglez le siège.

Volant (17)

Fig. 1

Frein de stationnement / Tempomat (18)

Fig. 12

Cette pédale remplit une double fonction :

Serrez le frein de stationnement .

Appuyez à fond sur la pédale de frein (19) puis appuyez sur cette pédale.

Desserrez le frein de stationnement :

Appuyez à fond sur la pédale de frein (19) : la pédale revient.

Pour activer le Tempomat .

Pendant la conduite, appuyez sur la pédale.

L'appareil conserve la vitesse de marche avant choisie à ce moment-là (il ne conserve toutefois pas la vitesse maximale) ; vous pouvez lever le pied de la pédale d'accélérateur.

Le Tempomat se désactive automatiquement lorsque vous actionnez la pédale de marche avant ou la pédale de frein.

Pédale de frein (19)

Fig. 12

Vous pouvez utiliser la pédale de frein pour freiner rapidement, pour activer / désactiver le frein de stationnement ou pour désactiver le Tempomat.

Remarque

Lorsque vous actionnez la pédale de frein, il ne faut pas utiliser la pédale de marche avant et de marche arrière. Cela risque d'endommager la transmission.

Utilisation

Veillez également tenir compte des consignes figurant dans le manuel du moteur.

Danger

Risque de blessure

De la zone de travail, éloignez les personnes (les enfants en particulier) et les animaux. Des pierres ou assimilées catapultées risquent de les blesser. L'utilisation de la tondeuse par les enfants est strictement interdite. Soyez particulièrement prudent pendant la tonte en marche arrière (appareils équipés d'un commutateur OCR). Interdiction à toute personne de séjourner sur l'aire de travail de l'appareil. Ne videz jamais le bac de ramassage avec le plateau de coupe en marche. Le plateau de coupe doit toujours être à l'arrêt lorsque vous videz le bac de ramassage. Lors de la tonte sur des surfaces en pente, l'appareil risque de se renverser et de vous blesser.

Ne montez et ne descendez jamais une pente dans le sens de celle-ci, mais toujours transversalement à celle-ci. Ne roulez que sur des pentes dont la déclivité ne dépasse pas 20% maximum.

Ne virez jamais en pleine pente. Lors de la tonte d'herbe humide, l'appareil risque de déraiser par suite d'une moindre adhérence et de vous désarçonner.

Attendez toujours que l'herbe ait séché avant de tondre.

Une vitesse excessive peut accroître le risque d'accident. Pendant la tonte, maintenez une distance suffisante avec les zones-limites, par exemple à proximité de pentes abruptes ou sous les arbres, près des buissons et des haies.

Faites preuve d'une particulière prudence lors de la tonte en marche arrière.

Examinez le terrain sur lequel doit passer le tracteur et retirez tous les objets susceptibles d'être happés puis catapultés.

Si un outil de coupe heurte un corps étranger (une pierre par exemple), ou si l'appareil commence à vibrer de façon inhabituelle : Arrêtez immédiatement le moteur. Avant de poursuivre l'utilisation de l'appareil, faites vérifier par un atelier spécialisé s'il est endommagé. Sur les tondeuses à faucille, ne vous placez jamais devant l'éjecteur d'herbe.

N'approchez jamais les mains, les pieds ou d'autres parties du corps à proximité de pièces en rotation. Éteignez le moteur, retirez la clé de contact et la cosse de la bougie avant de supprimer des blocages ou des obstructions dans le conduit d'éjection.

N'utilisez pas l'appareil par mauvais temps (par exemple lorsqu'il y a risque de pluie ou d'orage).

Risque d'asphyxie par le monoxyde de carbone

Ne laissez tourner un moteur à combustion qu'en plein air.

Risque d'explosion et d'incendie

Les vapeurs de carburant / d'essence sont explosives, le carburant risque très facilement de s'enflammer.

Faites le plein de carburant avant de faire démarrer le moteur.

Moteur en train de tourner ou encore très chaud, n'ouvrez pas le réservoir de carburant.

Ne refaites le plein de carburant qu'après avoir éteint le moteur et attendu qu'il se soit refroidi.

Évitez toute flamme nue, de générer des étincelles et ne fumez pas.

Ne faites le plein de l'appareil qu'en plein air.

Ne faites pas démarrer le moteur si du carburant a débordé.

Poussez le véhicule pour l'éloigner de la surface souillée par le carburant et attendez que les vapeurs de carburant se soient évaporées.

Pour éviter tout risque d'incendie, veillez à ce que les organes suivants soient exempts d'herbe et d'huile qui a fui : moteur, tuyau et pot d'échappement, batterie, réservoir de carburant.

⚠ Danger**Risque de vous blesser avec l'appareil s'il est défectueux**

N'exploitez l'appareil que celui-ci dans un état impeccable.

Avant chaque utilisation, sou-

mettez-le à une inspection visuelle. Contrôlez en particulier les dispositifs de sécurité, les outils de coupe avec leur fixation. Vérifiez que les éléments de commande et les liaisons par vis ne sont pas endommagés et bien fixés.

Remplacez les pièces endommagées avant d'utiliser le véhicule.

i Horaires d'utilisation

Veillez respecter les prescriptions nationales / communales relatives aux horaires d'utilisation (consultez le cas échéant l'administration de votre commune).

Avant chaque utilisation

Contrôlez tout ce qui suit :

- tous les dispositifs de protection,
- le niveau de l'huile moteur (voir le manuel de ce dernier),
- le plein du réservoir de carburant,

- la pression des pneumatiques,
- Capotages latéraux, appareils rapportés, présence de salissures et de déchets de tonte dans la zone du filtre.

Faire le plein et vérifier le niveau d'huile**i Remarque**

Le moteur a normalement déjà son plein d'huile à la fabrication. Vérifiez-le et rajoutez-en le cas échéant.

- Faites le plein d'essence sans plomb. Voir le manuel du moteur.
- Versez le carburant pour qu'il arrive jusqu'à 2 cm maximum en dessous du bord inférieur de l'orifice de remplissage.
- Obtenez fermement le réservoir.
- Vérifiez le niveau d'huile. Ce niveau doit se trouver entre les repères « Full/Max. » et « Add/Min. » (consultez également le manuel du moteur).

Vérifier la pression des pneus

- Vérifiez la pression des pneus (inscrite sur leurs flancs) de toutes les roues. Corrigez si nécessaire.

Réglages avant la première conduite

- Immobilisez l'appareil sur une surface dure et plane, et serrez le frein de stationnement.
 - Arrêtez le moteur avant de commencer les travaux.
 - Retirez la clé de contact.
- Lors de tous travaux sur des pièces mobiles :
- débranchez en plus la cosse de la bougie.

Régalez le siège du conducteur

Fig. 10

- Asseyez-vous sur le siège du conducteur.
- Amenez le siège dans la position voulue.

Réglage de la colonne de direction

Fig. 2b

- Desserrez le levier de bridage (1) dans le sens antihoraire.
- Basculez la colonne de direction en avant jusque sur la position requise.

- Serrez le levier de bridage (1) à fond dans le sens horaire pour bloquer la colonne de direction sur sa nouvelle position.

Réglage des roues du plateau de coupe





Fig. 11

Lorsque le plateau de coupe se trouve sur la position la plus basse, il faudrait que les roues du plateau de coupe se trouvent au moins 6 à 12 mm au-dessus du sol. Les roues du plateau de coupe n'ont pas été conçues pour supporter la charge du plateau de coupe. Modifiez le cas échéant leur réglage uniformément.

i Remarque

Le nombre de roues équipant le plateau de coupe varie selon le modèle.

Démarrage du moteur

- Prenez place sur le siège du conducteur.
- Ouvrez le robinet d'essence (du réservoir de carburant droit ou gauche).
- Désactiver le plateau de coupe : Désactivez la prise de force PTO puis remontez le plateau de coupe.
- Appuyez à fond sur la pédale de frein, maintenez-la enfoncée et verrouillez le frein de stationnement.
- N'actionnez pas les pédales d'accélérateur (= position neutre, position N).
- Amener la manette des gaz sur la position .
- Si le moteur est froid, tirez la manette du starter et amenez la manette des gaz sur .
- Amenez la clé de contact sur la position  jusqu'à ce que le moteur démarre (ne la maintenez pas plus de 5 secondes sur cette position). Attendez 10 secondes avant de tenter un nouveau démarrage. Dès que le moteur tourne, ramenez la clé de contact sur  /  F.
- Ramenez lentement le starter en position d'origine.
- Repoussez la manette des gaz jusqu'à ce que le moteur tourne silencieusement.

Arrêter le moteur

- Amenez la manette des gaz sur la position médiane.
- Laissez le moteur tourner pendant env. 20 secondes.
- Amenez la clé de contact sur .
- Retirez la clé de contact.
- Avant de quitter l'appareil, serrez le frein de stationnement.

Roulage



Danger

Un démarrage brutal, un arrêt subit et une conduite à vitesse excessive accroissent le risque d'accident et peuvent endommager l'appareil. Pendant la conduite, ne réglez / déplacez jamais la colonne de direction et le siège du conducteur.



Remarque

Soyez particulièrement prudent lorsque vous conduisez en marche arrière. Ne changez jamais de sens de conduite sans avoir auparavant immobilisé l'appareil.

- Faites démarrer le moteur comme indiqué.
- Desserrez le frein de stationnement: Appuyez à fond sur la pédale de frein puis relâchez-la.
- Actionnez lentement la pédale d'accélérateur jusqu'à atteindre la vitesse voulue.



Remarque

Lorsque vous actionnez la pédale de frein, il ne faut pas utiliser la pédale de marche avant et de marche arrière. Cela risque d'endommager la transmission.



Arrêt de l'appareil

- Relâchez la pédale de marche avant.
- Appuyez sur la pédale de frein jusqu'à ce que l'appareil s'immobilise.

Tondre



Remarque

- En service normal  /  **F** (voir les modalités d'utilisation de la serrure d'allumage) : Avant de partir en marche arrière, désactivez le plateau de coupe puis remontez-le.

- Pendant la tonte en marche arrière  (voir les modalités d'utilisation de la serrure d'allumage) : Soyez particulièrement prudent pendant la tonte en marche arrière. N'activez cette fonction que lorsqu'il n'y a pas moyen de faire autrement.
- Ne changez pas de sens de conduite tant que l'appareil roule en roue libre ou tracté par son moteur.

- Faites démarrer le moteur comme indiqué.
- Amenez la manette des gaz sur la position  pour assurer un débit de puissance suffisant.
- Enclenchez le plateau de coupe.
- Abaissez le plateau de coupe.
- Desserrez le frein de stationnement: Appuyez à fond sur la pédale de frein puis relâchez-la.
- A l'aide de la pédale de marche avant, sélectionnez la marche avant et la vitesse souhaitée (actionnez la pédale lentement). L'appareil roule.

Remarque sur le commutateur PTO

En cas de désactivation automatique commandée par le système de coupe de sécurité (parex. si vous avez tenté de partir en arrière avec le plateau de coupe enclenché), il faudra d'abord ramener l'interrupteur en position éteinte puis le réenclencher pour supprimer le verrouillage de l'embrayage.

Généralités

Lors du réglage de la hauteur de coupe et de la vitesse de marche, veillez à ce que l'appareil ne soit pas surchargé. Suivant la longueur, le type et l'humidité des végétaux coupés, il pourra être nécessaire d'adapter la hauteur de coupe et la vitesse de conduite, afin que les végétaux coupés puissent s'accumuler sans incident dans le bac de ramassage. En cas d'obstruction, réduisez la vitesse et haussez la hauteur de coupe.

Tonte optimale de la pelouse

Tondez les deux premières laizes de telle manière que l'herbe coupée retombe au milieu.

- N'attendez pas que l'herbe ait trop poussé
- Ne coupez pas l'herbe trop courte
- Progressez en laizes bien droites
- Ne tondez pas à une vitesse de roulage élevée, en particulier si le kit de paillage ou le bac / sac de ramassage d'herbe a été installé.

Mulching

Une fois équipés des accessoires correspondants, différents appareils permettent d'utiliser l'herbe comme mulch.

Demandez ces accessoires à votre revendeur spécialisé.



Remarque

Cet appareil a été conçu pour tondre le gazon. Ne tondez jamais avec des broussailles, mauvaises herbes ou herbes trop hautes.

Arrêter le moteur de l'appareil

- Arrêt de l'appareil : Relâchez la pédale de roulage et appuyez sur la pédale de frein jusqu'à ce que l'appareil s'immobilise.
- Désactivez le plateau de coupe.
- Amenez la manette des gaz en position médiane.
- Ramenez le plateau de coupe en haut.
- 20 secondes plus tard, amenez la clé de contact sur .
- Avant de quitter l'appareil, serrez le frein de stationnement.
- Fermez le robinet d'essence.
- Retirez la clé de contact.

Pousser l'appareil

Fig. 13

Poussez l'appareil uniquement lorsque son moteur est coupé.

- Desserrez le frein de stationnement.
- Pour déverrouiller la boîte de transmission :



Tirez à vous les deux leviers de déverrouillage de la transmission, puis poussez-les à droite.

Avant de faire démarrer le moteur, ramenez les deux manettes de déverrouillage de boîte en position de départ.

i Remarque

Ne prenez jamais l'appareil en remorque.
Vous risqueriez de gravement endommager les boîtes.

Conseils pour entretenir le gazon**Tondre**

Un gazon se compose de divers types d'herbes. Si vous tondez fréquemment, les herbes tendant à prendre fortement racine et à former une couche herbeuse ferme pousseront plus.

Si vous tondez plus rarement, ce sont les herbes à croissance en hauteur et d'autres herbes sauvages qui pousseront plus (par ex. le trèfle, les pâquerettes ...). La hauteur normale d'un gazon se situe autour de 4 à 5 cm.

Il ne faudrait tondre que $\frac{1}{3}$ de la hauteur totale, donc tondre à la hauteur normale (7-8 cm).

Évitez autant que possible de le couper en-dessous de 4 cm car cela endommage la couche d'herbe en cas de sécheresse. Si l'herbe a beaucoup poussé pendant que vous étiez en vacances, ramenez-la par étape à la hauteur normale.

Mulching avec accessoire (option)

La tondeuse ne coupe qu'un segment court de l'herbe (1 cm env.) et ce segment reste au sol. Le gazon conserve ainsi de nombreux éléments nutritifs. Respectez les consignes suivantes :

- Ne tondez pas l'herbe humide.
- Ne tondez jamais plus de 2 cm de la longueur des brins d'herbe.
- Roulez lentement.
- Faites tourner le moteur à la vitesse maximum.
- Nettoyez régulièrement le capot du dispositif de tonte.

Transport

Pour changer de lieu d'affectation, ne conduisez le tracteur que sur de courtes distances.
Pour franchir de grandes distances, utilisez un véhicule de transport.

Remarque :
cet appareil n'est pas homologué pour circuler sur la voie publique.

Courtes distances**⚠ Danger**

Des objets peuvent être percutés et catapultés par le plateau de coupe et causer des dégâts.

- Arrêtez le plateau de coupe avant de faire rouler l'appareil.
- Avant de conduire, amenez le plateau de coupe sur sa position la plus élevée et/ou amenez-le sur la position de transport « T »

Grandes distances**⚠ Attention**

Risque de dégâts pendant le transport

Les moyens de transport utilisés (véhicule transporteur, rampe d'accès) doivent être appropriés à cette opération (voir leurs notices d'utilisation respectives).

Arrimez l'appareil sur le véhicule pour l'empêcher de glisser.

Le carburant qui fuit pollue l'environnement

Ne transportez jamais l'appareil en position renversée.

- Préparez le véhicule de transport.
- Fixez la rampe d'accès contre le véhicule.
- Appareil au point mort, poussez-le sur le plateau du véhicule. Déverrouillez préalablement la boîte de transmission. A cette fin, tirez à vous les deux leviers de déverrouillage de la transmission (13, fig. 1 ; à proximité de chaque roue arrière) pour les sortir puis poussez-les à droite.
- Serrez le frein de stationnement.
- Calez-le pour qu'il ne puisse pas glisser.

Nettoyage / Maintenance**⚠ Danger**

Risque de blessures en raison d'un démarrage intempestif du moteur.

Protégez-vous contre le risque de blessures. Avant d'effectuer tous travaux sur ce véhicule

- Arrêtez le moteur.
- Retirez la clé de contact.
- Serrez le frein de stationnement.
- Attendez que toutes les pièces mobiles se soient entièrement immobilisées et que le moteur ait refroidi.
- Sur le moteur, débranchez la cosse de la bougie pour empêcher un démarrage intempestif du moteur.

Nettoyer**Nettoyage de l'appareil****⚠ Attention**

N'utilisez pas de nettoyeur haute pression pour nettoyer.

- Nettoyez l'appareil autant que possible après la tonte.
- Immobilisez l'appareil sur une surface dure et plane.
- Serrez le frein de stationnement.

Nettoyage du plateau de coupe**⚠ Danger**

Risque de blessure par les lames très coupantes

Veillez porter des gants de travail. Sur les appareils équipés de plusieurs outils de coupe, le mouvement d'un outil peut entraîner celui des autres. Nettoyez les outils de coupe prudemment.

⚠ Attention

Risque d'endommager le moteur

Ne renversez jamais l'appareil à plus de 30°. L'essence pourrait affluer dans la chambre de combustion et endommager le moteur.

- Ramenez le plateau de coupe en position la plus haute.
- Nettoyez le compartiment de coupe avec une brosse, une balayette ou un chiffon.

Plateau de coupe avec buse de nettoyage (option)

Fig. 19

Amenez l'appareil sur une surface plane et exempte d'éboulis, pierres, etc., puis actionnez le frein de stationnement.

1. Sur la buse de nettoyage, fixez un raccord rapide en vente habituelle dans le commerce.
2. Faites démarrer le moteur.
3. Abaissez le plateau de coupe puis enclenchez-le quelques minutes.
4. Désactivez le plateau de coupe et le moteur.
5. Retirez le flexible à eau.

Répétez les opérations 1 à 5 avec la seconde buse de nettoyage (si présente).

Une fois les travaux de nettoyage terminés (opérations 1 à 5) :

- Remontez le plateau de coupe.
- Faites démarrer le moteur puis enclenchez le plateau de coupe pendant quelques minutes pour le faire sécher.

Maintenance

Respectez les prescriptions de maintenance figurant dans le manuel du moteur.

En fin de saison, confiez la vérification et la maintenance de votre appareil à un atelier spécialisé.

Attention

L'huile moteur pollue l'environnement

Après un changement d'huile, rapportez l'huile usagée à un centre de collecte ou à une entreprise de dépollution.

Les batteries menacent l'environnement

Les batteries usagées n'ont rien à faire dans la poubelle des déchets domestiques. Rapportez-les à votre revendeur ou à une entreprise de dépollution. Avant de mettre l'appareil à la ferraille, démontez sa batterie.

Utilisation d'un câble d'aide au démarrage

Danger

Ne pontez jamais une batterie défectueuse ou gelée avec un câble d'aide au démarrage. Veillez à ce que les appareils et les cosses des câbles ne se touchent pas et que les circuits d'allumage sont éteints.

- Fixez le câble rouge d'aide au démarrage aux pôles plus (+) de la batterie déchargée et de la batterie de secours.
- Raccordez le câble noir d'aide au démarrage d'abord au pôle moins (-) de la batterie de secours. Raccordez l'autre extrémité du câble au châssis du bloc-moteur du tracteur, le plus loin possible de la batterie déchargée (son pôle moins est relié au châssis).

Remarque

Si la batterie de secours devait se trouver dans un véhicule, ne faites pas démarrer ce véhicule pendant la séquence de démarrage de secours.

- Faites démarrer le tracteur dont la batterie est déchargée et actionnez le frein de stationnement.
- Débranchez les câbles d'aide au démarrage dans l'ordre chronologique inverse.

Pression des pneus

Attention

Ne gonflez jamais les pneus à une pression supérieure à la pression maximale admissible (voir les parois des pneus). Lorsque vous gonflez les pneus, ne vous tenez pas devant ou au dessus du pneu. Une pression excessive réduit la durée de vie des pneus. Il faut contrôler la pression des pneus avant chaque déplacement.

Au bout de 5 heures de service

- Premier changement de l'huile moteur. Autres intervalles de changement : consultez le manuel du moteur.
- Pour vidanger, utilisez la rigole à huile (fig. 16) (option).

Au bout de 10 heures de service

- Lubrifiez toutes les articulations tournantes et paliers des pédales d'accélérateur et de frein avec quelques gouttes d'huile légère.
- Nettoyez les bornes et les cosses de la batterie.

Toutes les 25 heures de service

- Par les nipples, injectez de la graisse du type 251H EP contre tous les arbres à lames, rouleaux / galets de tensionnement et porte-rouleaux / galets de tensionnement. Ne confiez ces travaux qu'à un atelier spécialisé.
- Lubrifiez les paliers de roues et les axes des roues avant par les nipples à cet effet ; utilisez de la graisse du type 251 H EP.
- Retirez l'herbe et les souillures entourant les arbres de coupe sous les couvercles. Ne confiez ces travaux qu'à un atelier spécialisé.
- Par les graisseurs équipant le support de direction, graissez la direction avec de la graisse 251H EP. Ne confiez ces travaux qu'à un atelier spécialisé.

Toutes les 50 heures de service

- Confiez à un atelier spécialisé l'enlèvement des salissures et résidus d'herbe déposés sur la boîte de vitesse de l'entraînement.

Suivant besoins

Recharge de la batterie

Si vous n'allez pas utiliser l'appareil pendant une période prolongée, nous recommandons de déposer la batterie hors de l'appareil et, avant de la remiser ainsi que pendant la période de remisage, de la mettre à la recharge tous les 2 mois et avant la remise en service.

A l'aide d'un voltmètre, vérifiez la tension de la batterie. Si la tension est inférieure à 12,6 volts (DC), rechargez conformément au tableau à l'aide d'un chargeur (intensité maximale de recharge sous 12 volts : 6 ampères).

| Affichage voltmétrique | État de charge de la batterie | Temps de charge nécessaire |
|------------------------|-------------------------------|----------------------------|
| 12,7 Volt | 100% | – |
| 12,4 Volt | 75% | ca. 90 min. |
| 12,2 Volt | 50% | ca. 180 min. |
| 12,0 Volt | 25% | ca. 280 min. |

i Remarque

Veillez respecter les consignes figurant dans la notice d'instructions de votre chargeur de batterie.

Changez le fusible

- Remplacez les fusibles défectueux uniquement par d'autres calibrés sur le même ampérage.

Ballon de dilatation hydraulique

Fig. 17

Il sert de récipient de dilatation à l'huile hydraulique pendant le service.

Maintenance et contrôle réservés à un atelier spécialisé, dans le cadre de la maintenance annuelle.

i Remarques

- Le contrôle ne doit avoir lieu qu'après que l'huile a entièrement refroidi.
- Le niveau d'huile doit être compris au moins entre le fond du réservoir et le repère (1).

Une fois par saison

- Huilez tous les points de rotation et paliers (manettes de commande, mécanisme de réglage en hauteur du plateau de coupe, ...) avec quelques gouttes d'huile légère.
- Nettoyez la bougie puis réglez l'écart des électrodes ou changez la bougie. Voir le manuel du moteur.
- Demandez à un atelier spécialisé de graisser les axes arrière avec une graisse spéciale (hydrop-hobe).
- Faites affûter les lames dans un atelier spécialisé ou faites-les remplacer.

i Remarque

Faites vérifier à intervalles réguliers (lors de vos passages à l'atelier) l'état de la courroie trapézoïdale équipant le plateau de coupe.

Démontage / Montage ainsi la réglage de plateau de coupe

⚠ Danger

Risque de blessures en raison d'un démarrage intempestif du moteur.

Protégez-vous contre le risque de blessures. Avant d'effectuer tous travaux sur ce véhicule

- Immobilisez l'appareil sur une surface plane.
- Arrêtez le moteur.
- Retirez la clé de contact.
- Éteignez la prise de force PTO.
- Serrez le frein de stationnement.
- Attendez que toutes les pièces mobiles se soient entièrement immobilisées et que le moteur ait refroidi.
- Sur le moteur, débranchez la cosse de la bougie pour empêcher un démarrage intempestif du moteur.

⚠ Danger

Risque de vous blesser avec les lames très aiguisées.

Veillez porter des gants de travail.

Demontage

⚠ Attention

La suspension / le mécanisme de levage est assisté par ressort et risque de remonter brutalement dès que le plateau de coupe est détaché du mécanisme de levage ; travaillez donc prudemment.

Veillez à ce que le levier de réglage de la hauteur de coupe soit correctement enclenché sur le goujon.

Au moment de libérer le levier de réglage de la hauteur de coupe après avoir démonté le plateau de coupe, il risque de remonter brutalement vu l'assistance par ressort.

- Montez les roues du plateau de coupe sur la position la plus haute.
- Remontez le plateau sur une position dans laquelle la courroie trapézoïdale se trouve dans une position la plus horizontale possible entre le plateau de coupe et l'embrayage PTO.

- Enlevez la courroie trapézoïdale (1) de l'embrayage PTO / poulie à courroie solidaire du moteur (2) – fig. 20.

A cette fin, tirez le côté gauche ou droit de la courroie trapézoïdale vers l'arrière puis vers le bas tout en faisant tourner manuellement la poulie de la courroie moteur dans la direction opposée.

Remarque : Travaillez prudemment pour éviter de vous pincer les doigts.

- Amenez le levier de réglage de la hauteur de coupe sur la position la plus basse .
- Pour détacher le plateau de coupe de la suspension, extrayez les goupilles (1) situées sur les côtés gauche et droit de la suspension arrière (2) du plateau de coupe (fig. 21). Ce faisant, tenez le plateau de coupe fermement afin qu'il ne tombe pas sur le sol.
- Poussez le plateau de coupe en avant pour le détacher de la suspension avant (3) (fig. 21).
- Extrayez le plateau de coupe, sous l'appareil.

Montage

⚠ Attention

Au moment de libérer le levier de réglage de la hauteur de coupe après avoir démonté le plateau de coupe, il risque de remonter brutalement vu l'assistance par ressort.

Pour remonter le plateau de coupe, exécutez les opérations susmentionnées (démontage du plateau de coupe) dans l'ordre chronologique inverse.

Si une seconde personne vous aide, ceci facilitera la procédure.

i Remarque

Après le montage, contrôlez si la courroie trapézoïdale se trouve en position correcte et si elle n'a pas été montée tordue – fig. 22.

Réglages du niveau du plateau de coupe

Si le plateau de coupe donne l'impression de ne pas tondre régulièrement, vous pouvez procéder à un alignement latéral.

Remarque

Avant d'aligner le plateau de coupe, vérifiez la pression des pneus.

Réglage du niveau latéral

Fig. 14

- Réglez le plateau de coupe en hauteur, sur une position médiane.
- Tournez prudemment les lames de coupe extérieures (risque de blessure), transversalement au sens de roulage.
- Mesurez la garde entre le sol et les deux lames extérieures (entre les extrémités de lame et le sol). Le résultat devrait être identique. Pour régler sur le niveau correct, utilisez le cas échéant le segment de réglage (1) situé sur le côté du plateau de coupe.

Pour soulever :

- Desserrez l'écrou (2) dans le sens antihoraire puis tournez l'écrou (3) dans le sens horaire jusqu'à ce que le niveau soit correct.
- Resserrez l'écrou (2) à fond.

Pour abaisser :

- Tournez l'écrou (3) dans le sens antihoraire jusqu'à ce que le niveau soit correct.
- Serrez l'écrou (2) à fond dans le sens horaire.

Réglage du niveau d'avant en arrière

Fig. 15

Remarque

Avant d'effectuer ce réglage, réglez / contrôlez le niveau latéral.

- Réglez le plateau de coupe en hauteur, sur une position médiane.
- Tournez prudemment les lames de coupe extérieures (risque de blessure), parallèlement au sens de roulage.
- Mesurez la garde entre le sol et la lame de droite (entre les extrémités de lame et le sol). L'extrémité avant de la lame devrait se trouver 3,2 à 6 mm plus bas que l'extrémité arrière.

Le cas échéant, modifiez uniformément le réglage de l'étrier (1) avant de retenue.

Pour soulever :

- Desserrez les deux vis (3) dans le sens antihoraire.
- Tournez les deux écrous (2) uniformément dans le sens horaire jusqu'à ce que le niveau soit correct.
- Resserrez les deux écrous (3) dans le sens horaire.

Pour abaisser :

- Tournez les deux écrous (2) uniformément dans le sens antihoraire jusqu'à ce que le niveau soit correct.
- Serrez les deux écrous (3) dans le sens horaire.

Remisage



Attention

Dégâts matériels sur l'appareil

Ne rangez l'appareil, dont le moteur a préalablement refroidi, que dans un local propre et sec.

Si l'appareil doit rester remisé assez longtemps, pendant tout l'hiver par exemple, protégez-le dans tous les cas de la rouille.

En fin de saison ou si l'appareil doit rester plus d'un mois sans servir :

- Nettoyez l'appareil et le bac de ramassage de l'herbe.
- Essuyez tous les pièces métalliques, pour les protéger de la rouille, à l'aide d'un chiffon huilé ou pulvérisiez de l'huile en aérosol dessus.
- Rechargez la batterie avec le chargeur.
- Si vous remisagez l'appareil pour l'hiver, déposez la batterie, rechargez-la puis rangez-la dans un endroit sec et frais (à l'abri du gel). Rechargez la batterie toutes les 4 à 6 semaines ainsi qu'avant de la remonter sur le tracteur.
- Ne vidangez le carburant qu'en plein air puis soumettez le moteur au traitement de remisage en vous conformant à son manuel.
- Vérifier la pression des pneumatiques.
- Rangez l'appareil dans un local propre et sec.

Garantie

Dans chaque pays, les conditions de garantie en vigueur sont celles publiées par notre société ou par notre importateur.

Si pendant la durée de la garantie votre appareil présente des vices de matière ou de fabrication, la réparation est gratuite.

En cas de garantie, veuillez vous adresser à votre revendeur ou à notre succursale la plus proche.

Informations sur le moteur

Le fabricant du moteur répond de tous les problèmes se référant à ce dernier (puissance, mesure de cette dernière, données techniques, garanties et service). Vous trouverez des informations plus détaillées dans le manuel d'accompagnement publié par le fabricant du moteur, à l'intention du propriétaire / de l'utilisateur du moteur.

Dérangements et remèdes



Danger

Risque de blessures en raison d'un démarrage intempestif du moteur.

Protégez-vous contre le risque de blessures. Avant d'effectuer tous travaux sur ce véhicule

- Arrêtez le moteur.
- Retirez la clé de contact.
- Serrez le frein de stationnement.
- Attendez que toutes les pièces mobiles se soient entièrement immobilisées et que le moteur ait refroidi.
- Débranchez la cosse de la bougie du moteur pour empêcher tout démarrage intempestif de ce dernier.

Les dérangements de votre appareil pendant son utilisation ont souvent des raisons simples qu'il vous faut connaître et que vous pourrez pour certaines supprimer vous-même. En cas de doute, votre atelier spécialisé vous prêtera volontiers assistance.

| Problème | Cause possible | Remède |
|---|--|---|
| Le démarreur ne tourne pas. | Le système de coupure de sécurité a réagi. | Pour démarrer, prenez place sur le siège du conducteur, enfoncez complètement la pédale de frein et verrouillez le frein de stationnement. Éteignez la prise de force PTO. |
| | Batterie pas correctement raccordée. | Raccordez le câble rouge au pôle (+) de la batterie, et le câble noir au pôle (-) de la batterie. |
| | Batterie déchargée ou faible. | Vérifiez la batterie, rechargez ou remplacez-la. |
| | Fusible grillé. | Changez le fusible. S'il grille à nouveau, recherchez-en la cause (court-circuit généralement). |
| Le démarreur tourne mais le moteur ne démarre pas. | Câble de masse mal fixé entre le moteur et le châssis. | Raccordez le câble de masse. |
| | Manette de starter et celle des gaz pas sur la bonne position. | Actionnez le starter. Amener la manette des gaz sur la position  . |
| | Le carburant n'arrive pas au carburateur, réservoir de carburant vide. | Faire le plein de carburant. |
| | Bougie défectueuse ou encrassée. | Vérifier la bougie. Voir le manuel du moteur. |
| Le moteur fume. | Absence d'étincelle d'allumage. | Faire vérifier l'allumage dans un atelier spécialisé. |
| | Trop d'huile dans le moteur. | Éteignez immédiatement l'appareil. Vérifier le niveau d'huile moteur. |
| Fortes vibrations. | Moteur défectueux. | Éteignez immédiatement l'appareil. Faites vérifier le moteur par un atelier spécialisé. |
| | Arbre de coupe endommagé ou lame défectueuse. | Éteignez immédiatement l'appareil. Faire remplacer les pièces défectueuses dans un atelier spécialisé. |
| Le plateau de coupe n'éjecte pas d'herbe ou la coupe n'est pas régulière. | Le moteur tourne trop lentement. | Faire accélérer le moteur. |
| | Le tracteur roule trop vite. | Régler le moteur sur une plus basse vitesse. |
| | Lames de coupe émoussées. | Faire réaffûter ou remplacer les lames par un atelier spécialisé. |
| Le moteur tourne mais le plateau de coupe ne tond pas l'herbe. | Courroie trapézoïdale déchirée. | Faire remplacer la courroie trapézoïdale dans un atelier spécialisé. |

